

# KompLED Lichtwarnbalken

9L

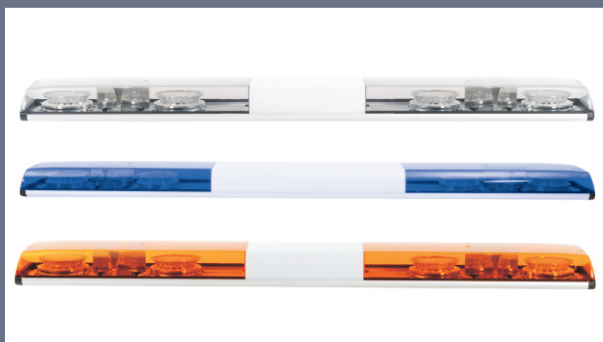

Anschlussvarianten	WEO (Offenes Kabelende)
Haubenfarben	Gelb, Blau, Topas
LED-Farbe	Gelb, Blau
Anwendung	Kennleuchte, Lichtwarnbalken
Kabellänge	550 cm, weitere auf Anfrage
Zul. Betriebsspannung	12-30 V
Leistung	Rundmodul 15 W, Mittelmodul 9,6 W
Werkstoff	PC, Aluminium eloxiert
IP-Klasse	IP 54
Zulassung	ECE-E1, EMV
Anzahl Lichtquellen	Rundmodul 18 LED, Mittelmodul 6+12 LED
Anbau	Dachbefestigungsset im Lieferumfang enthalten
Zul. Temperaturbereich	-40°C - 100°C
Besonderheiten	<ul style="list-style-type: none"><li>- Hochwertig verarbeitet</li><li>- Made in Germany</li><li>- Schlagfest, witterungs- und UV-beständig</li><li>- Niedrige Aufbauhöhe</li><li>- Integrierte Kabelführung</li><li>- Arbeitscheinwerfer, Folgebeleuchtung und Blitzmodule integrierbar</li><li>- Einstellbare Blitzfolgen</li><li>- Voll-LED</li></ul>

## Kontakt

Lindenstraße 15  
D-89134 Blaustein  
T. +49 7304 9695-690  
F. +49 7304 9695-41699  
info@kompled.de

[www.kompled.de](http://www.kompled.de)

Montagezeichnung

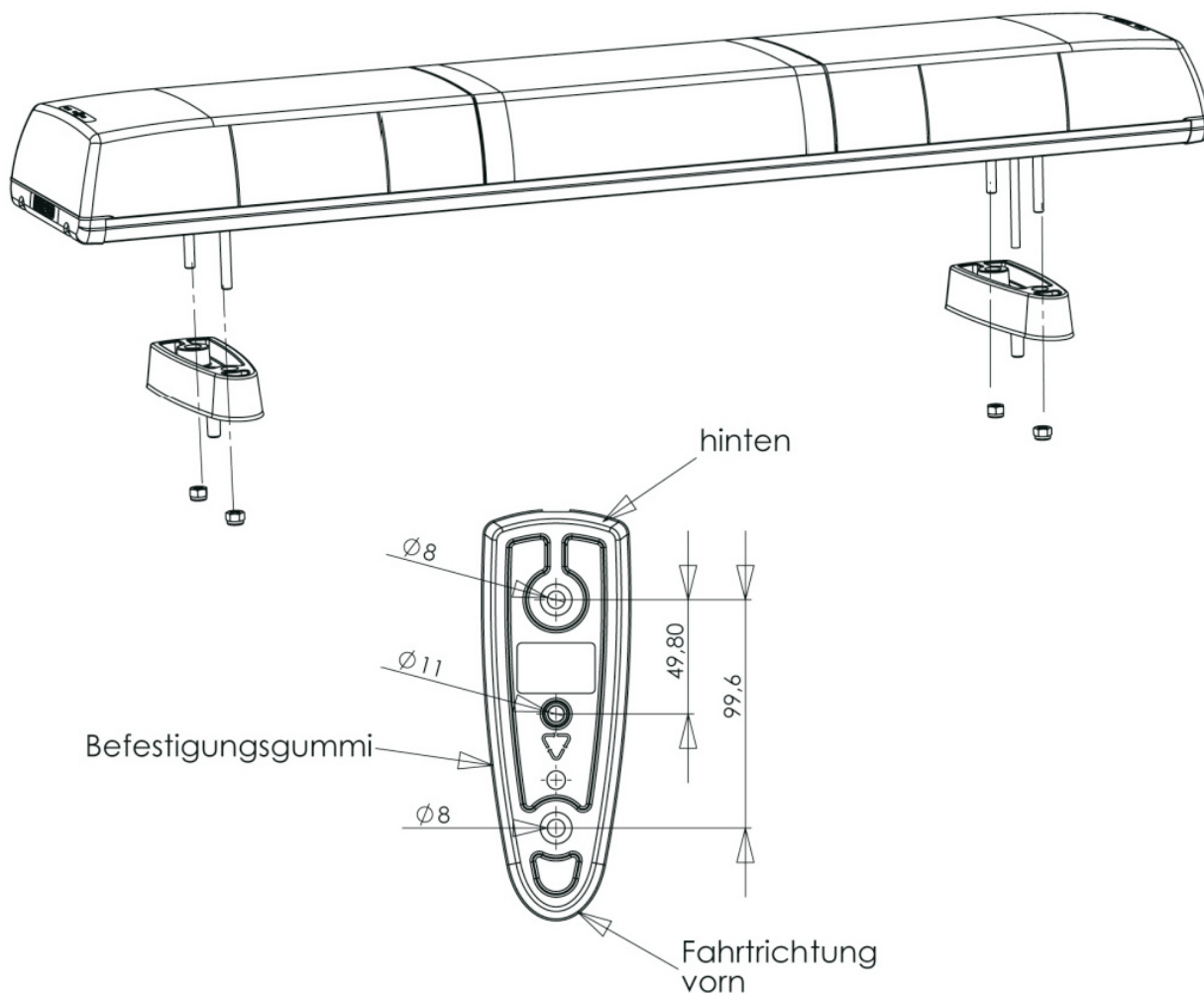

**Kontakt**

Lindenstraße 15  
D-89134 Blaustein  
T. +49 7304 9695-690  
F. +49 7304 9695-41699  
info@kompled.de

9L

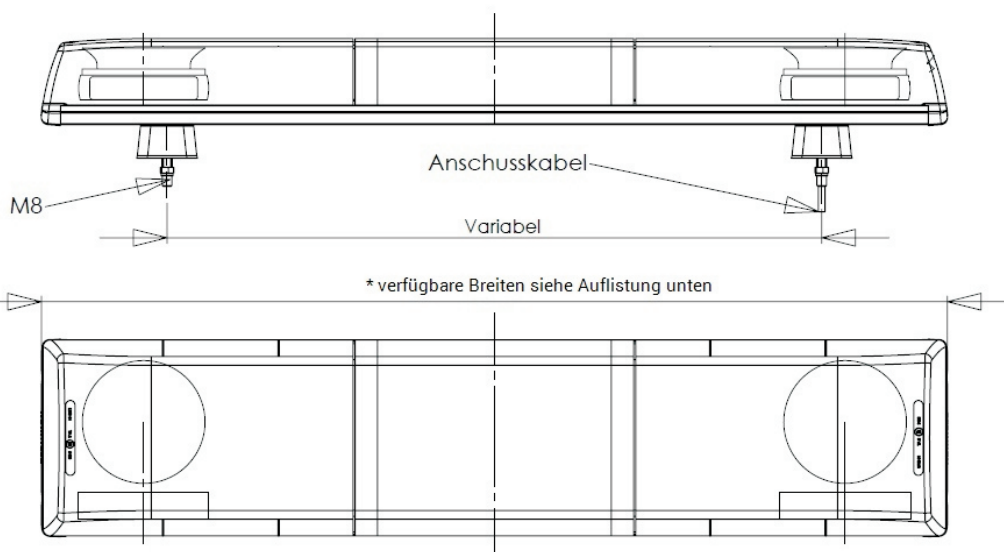

Maße

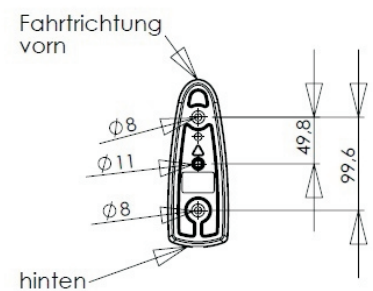
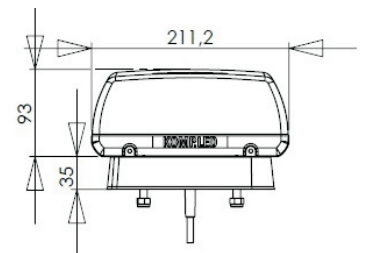

\* Verfügbare Breiten (in mm):

600, 700, 900, 1000, 1200, 1350, 1500, 1650,  
1800, 2100, 2400, weitere auf Anfrage

Kontakt

Lindenstraße 15  
D-89134 Blaustein  
T. +49 7304 9695-690  
F. +49 7304 9695-41699  
info@kompled.de

> [www.kompled.de](http://www.kompled.de)